

2015年度置賜地区高等学校新人総合体育大会 バスケットボール競技組み合わせ

《男子》

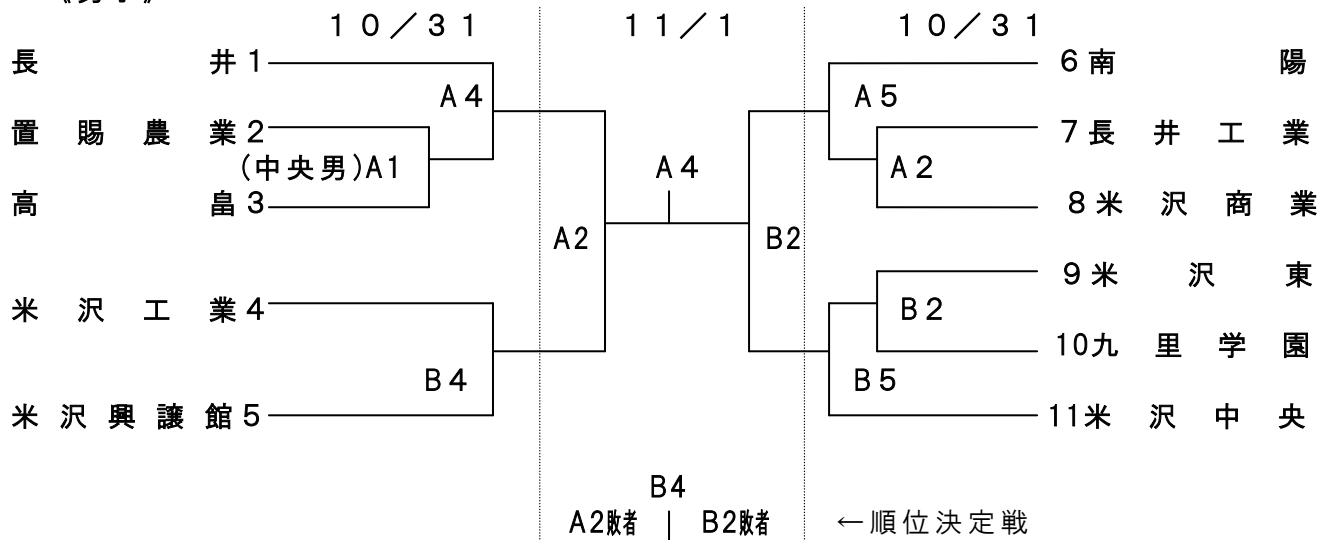

《女子》

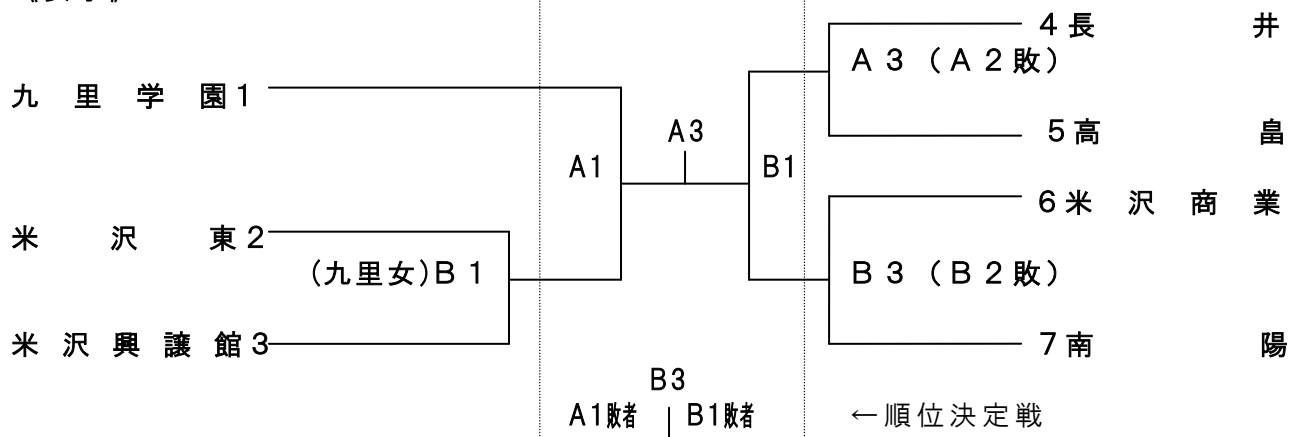

会場：置賜農業高校 A.Bコート

	第1試合	第2試合	第3試合	第4試合	第5試合
開始時刻	9:00	10:30	12:00	13:30	15:00

- * 開場は第1試合開始の1時間前(8:00)とします。
- * 2日目T.O未決定の試合は、1日目の結果を見て決めます。
- * 県大会出場は、男子4チーム、女子3チームです。
- * 本大会は新ルールで実施します。

