

令和元年度山形県総合体育大会バスケットボール競技会

(第74回国民体育大会・第46回東北総合体育大会選手選考会)

兼令和元年度山形県男女総合バスケットボール選手権大会

(第95回天皇杯・第86回皇后杯全日本バスケットボール選手権大会東日本1次ラウンド代表決定大会)

組み合わせ

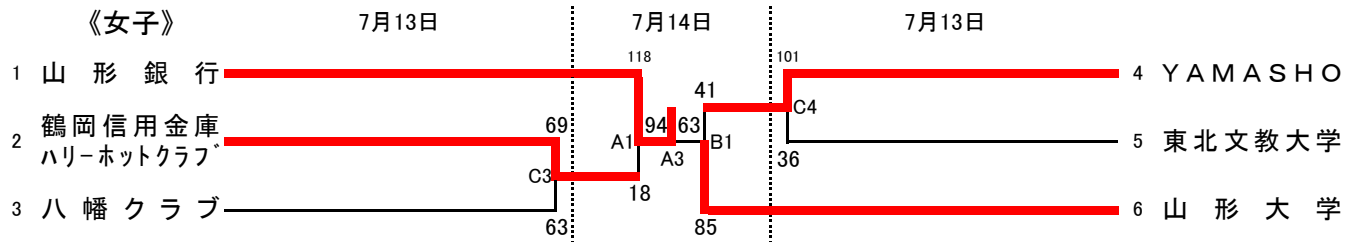
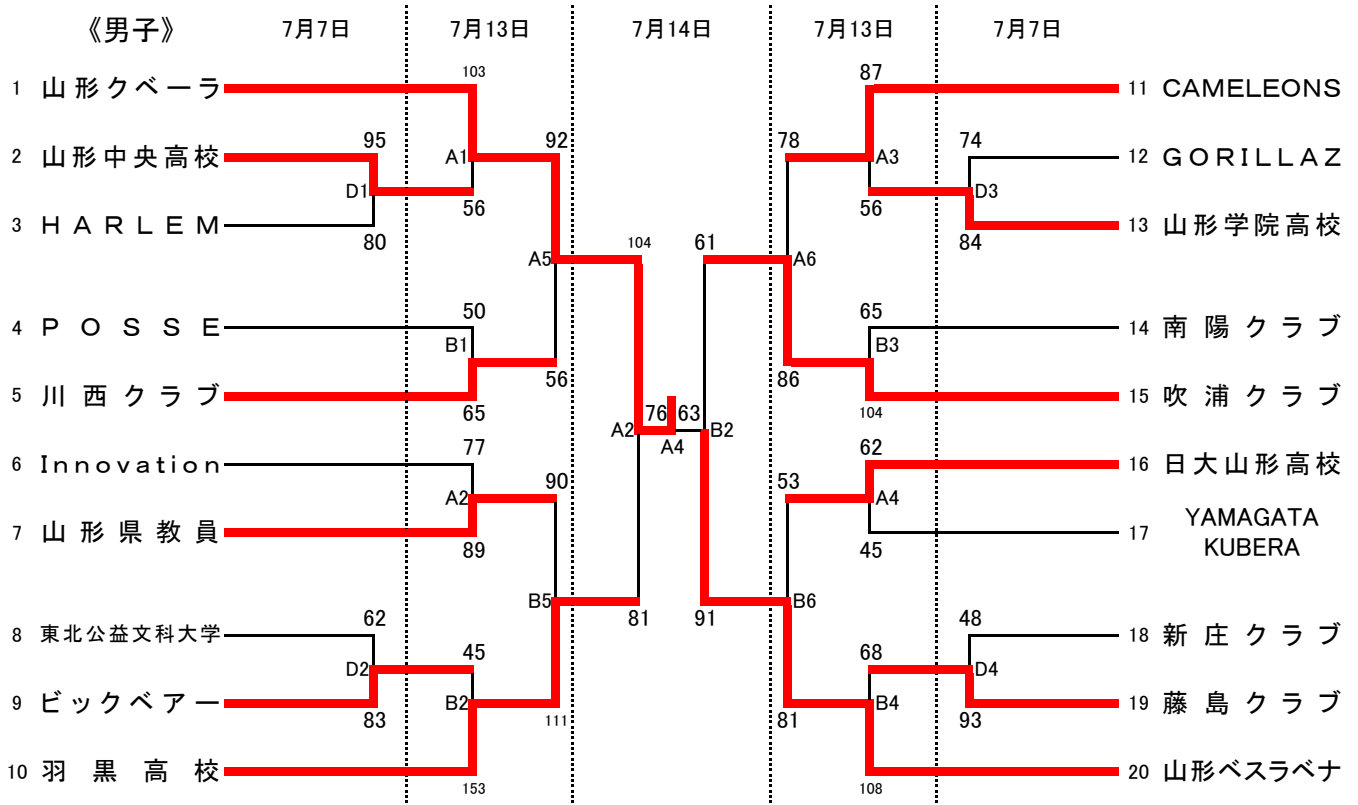

【会場およびコート】

酒田市国体記念体育館: A・B・C・D コート

【試合時間】

7月7日	第1試合	第2試合	第3試合	第4試合
開始時間	10:30	12:00	13:30	15:00

7月13・14日	第1試合	第2試合	第3試合	第4試合	第5試合	第6試合
開始時間	9:30	11:00	12:30	14:00	15:30	17:00