

第71回(2019年度)

藤井杯・高野杯山形県高等学校バスケットボール選手権大会

兼第74回国民体育大会・第46回東北総合体育大会山形県少年の部選手選考会 I

組み合わせ

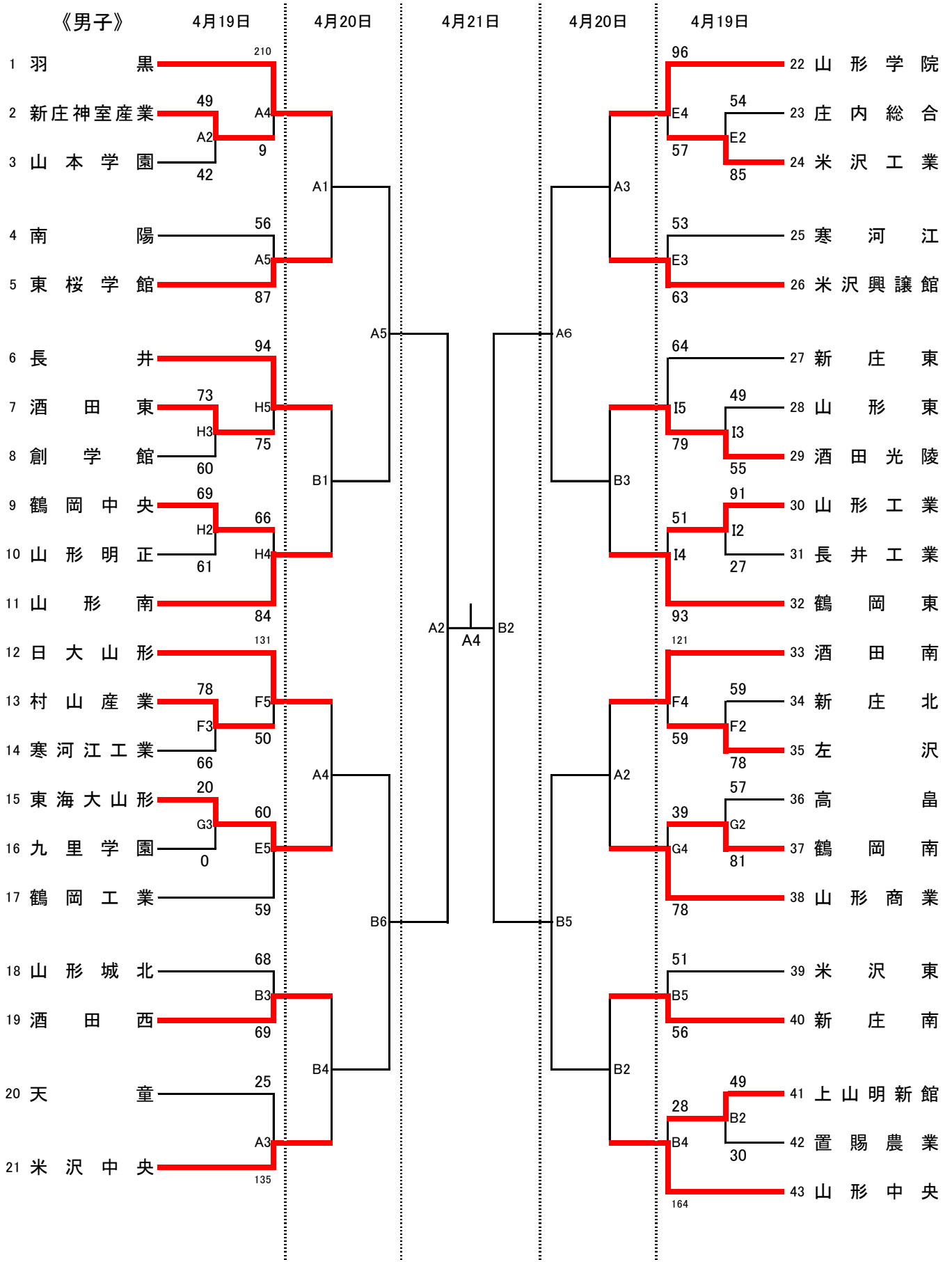

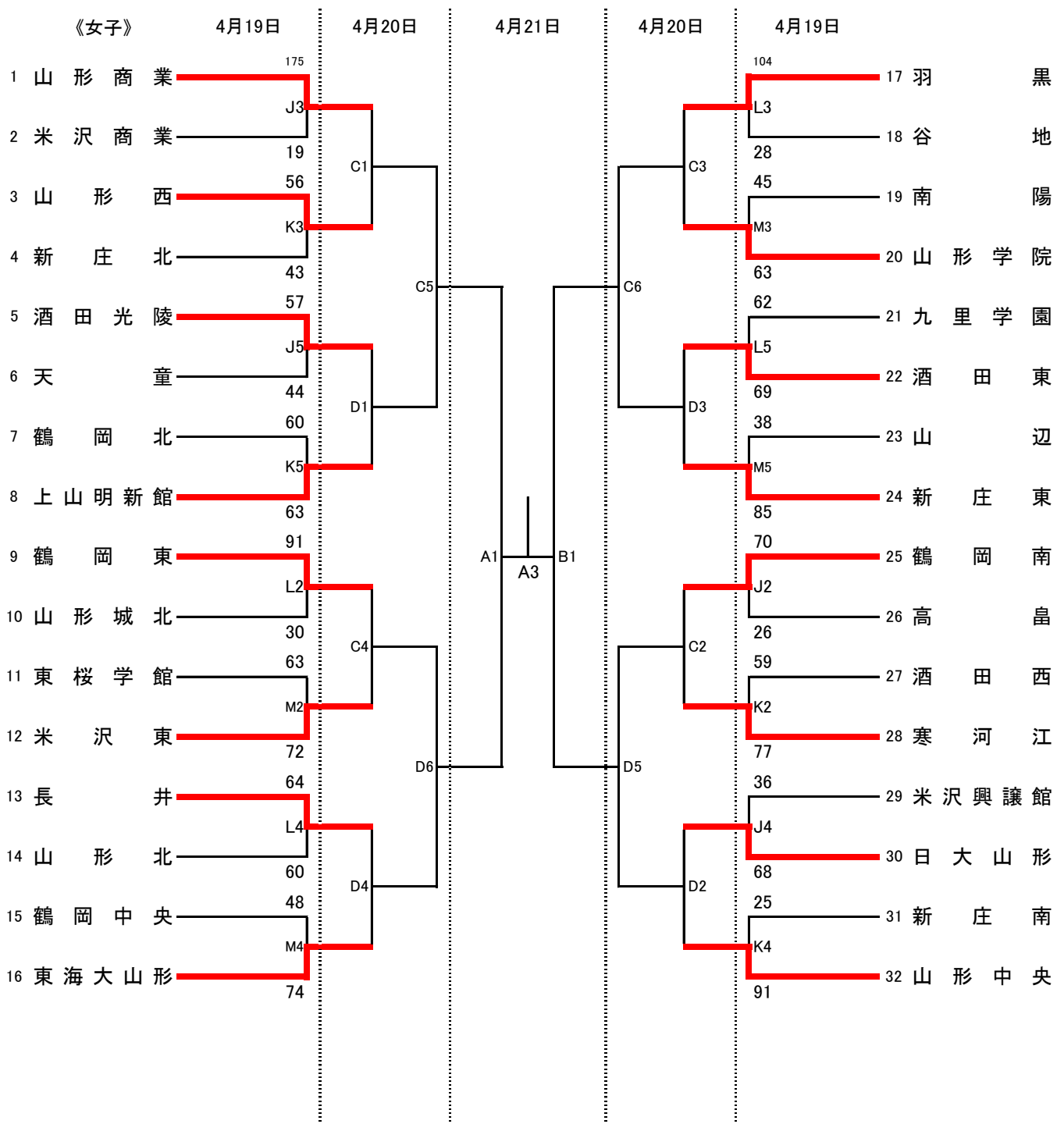

【会場およびコート】

- 山形市総合スポーツセンター：A・B
- 寒河江高校体育館：C・D
- 山形県体育館：E・F・G
- 山形東高校体育館：H・I
- 山形商業高校体育館：J・K
- 山形北高校体育館：L・M

【試合時間】

4月19日（金）・20日（土）

	第1試合	第2試合	第3試合	第4試合	第5試合	第6試合
開始時間	9:00	10:30	12:00	13:30	15:00	16:30

4月21日（日）

	女子準決勝	男子準決勝	女子決勝	男子決勝
開始時間	9:00	10:30	12:00	13:30